

**Мембранные клапаны  
с футеровкой  
и  
без футеровки**с фланцами  
**PN 10**  
**DN 15 - 300****Область применения**

В установках для строительства, индустрии и производстве электроэнергии, для абразивных и агрессивных продуктов, таких как техническая вода, сточная вода, кислотные и щелочные растворы, шламы и суспензии.

**Эксплуатационные данные:**

- макс. допустимые рабочие температуры от -30 до +120 °C
- макс. допустимые рабочие давления от вакуума до 10 бар

**Исполнение**

Запорный вентиль с мягким уплотнением в проходной форме. Уплотнение в проточной части и с внешней стороны соответствующей мембраны.

Индикатор положения вентиля с интегрированной защитой шпинделя.

Начиная с DN125 и до DN200 с резьбовой втулкой.

**Спецификация**

Арматура - изготовлена и испытана DIN 3359  
- маркирована DIN/EN 19 (ISO 5209)

Фланец - присоединительные  
размеры DIN 2501 (ISO 2084, BS 4504)  
- уплотняющая кромка DIN 2526 форма C

Конструктивная  
длина EN 558-1 R1 (ISO 5752/1)

**Приемка**

Сертификат - материал EN 10204 2.2  
EN 10204 3.1 B  
- конечная приемка EN 10204 3.1 B

**Материалы**

Корпус	Серый чугун	JL-1040	GJL-250	+120°C
Кожух	Серый чугун	JL-1040	GJL-250	
Шпиндель	Нержавеющая сталь		1.4104	
Мембрана	IIR			+120°C
Винты	Сталь		8.8 A2E	
Маховик	Сталь	St14	1.0338	

**Варианты исполнения**

Корпус	Чугун с шаровидным графитом	JS-1025	GJS-400-18-LT	+120°C
	Нержавеющая сталь (по DN 50/80/100/150)	1.4408		+120°C
Футеровка корпуса	NR-H	Эбонит		+100°C
	IIR	Бутил		+120°C
Покрытие корпуса	PA	Рилсан		+90°C
	ECTFE	Халар		+120°C
Материал мембраны	EPDM			+120°C
	NBR			+90°C
	NR			+80°C
	CSM			+100°C
Кожух	Чугун с шаровидным графитом	JS-1025	GJS-400-18LT	

**Данные о температурах служат для первой ориентировки и пригодны не для всех условий эксплуатации.**

**Данные для заказа**

- |                         |                           |
|-------------------------|---------------------------|
| 1 - Тип                 | 7 - Перекачиваемая среда  |
| 2 - PN                  | 8 - Трубное присоединение |
| 3 - DN                  | 9 - Варианты              |
| 4 - Рабочее давление    | 10 - Сертификат           |
| 5 - Разность давлений   | 11 - Номер техн. паспорта |
| 6 - Рабочая температура |                           |



DIN EN ISO 9001 : 1994  
Zertifikat-Registrier-Nr.  
QA 360



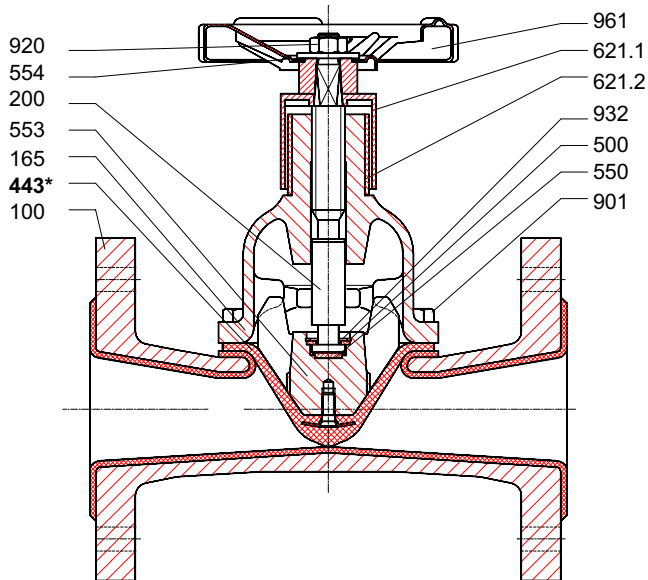

Конструкция DN 015-100

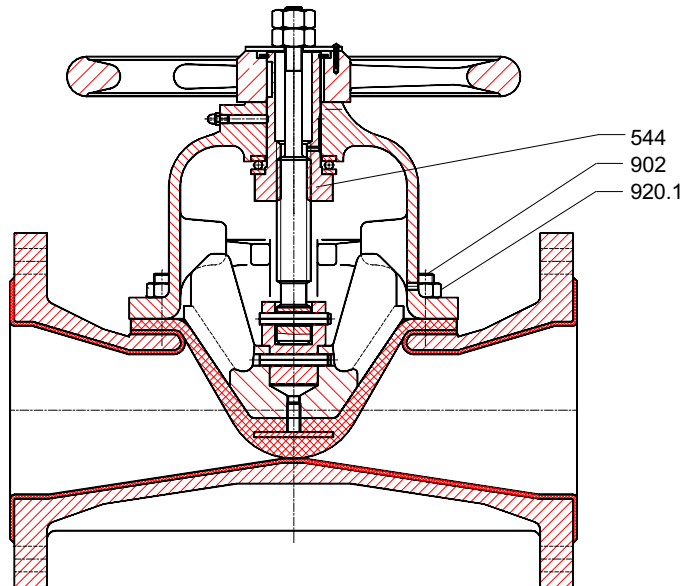
Конструкция DN 125 - 200  
все варианты DN 015 - 100

№ поз.	Наименование	Материал	Примечание
100	Корпус	JL-1040/NRH	Стандартный
165	Кожух	JL-1040	Стандартный
200	Шпindelь		1.4104
<b>443*</b>	<b>Мембрана</b>	<b>IIR</b>	Стандартный
500	Шайба	St A2E	
544	Резьбовая втулка	JS-1025	при DN 125 - 200
553	Нажимная деталь	JL-1040	
554	Шайба	St A2E	при DN 015 - 100
550	Шайба	PTFE	
621.1	Индикатор открытия, верх. часть	ABS Luran	
621.2	Индикатор открытия, нижн. часть	ABS Luran	
901	Винт с 6-гр. головкой	8.8 A2E	
902	Шпилька	5.8 A2E	при DN 100 - 200
920	Шестигранная гайка	A2-70	
920.1	Шестигранная гайка	A2-70	при DN 100 - 200
932	Защитное кольцо	Пружинная сталь	
961	Маховик	St14	DN 015 - 020 ABS / DN 125 - 200 JL-1040

\*Рекомендуемые запасные части

Инструкция по монтажу и разборке

Ручной вентиль

8661.270

SISTOMAT<sup>a</sup>-P

8661.272

Пределы области применения материалов

Технический паспорт

8630.165

Максимально допустимое рабочее давление

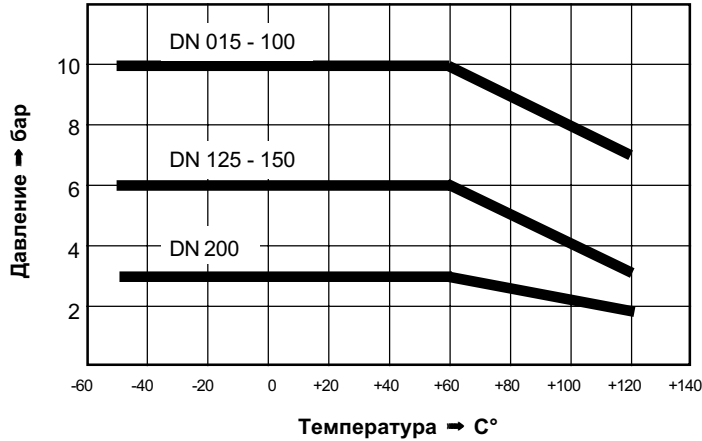

Параметры расхода

DN	Величина Kv м <sup>3</sup> /час	DN	Величина Kv м <sup>3</sup> /час
015	6,8	065	166
020	11,5	080	227
025	26,0	100	410
032	36,0	125	616
040	57,0	150	1080
050	90,0	200	1879

Ограничения максимально допустимой рабочей температуры для мембраны не требуется. Следует ориентироваться на температурные пределы для других материалов.

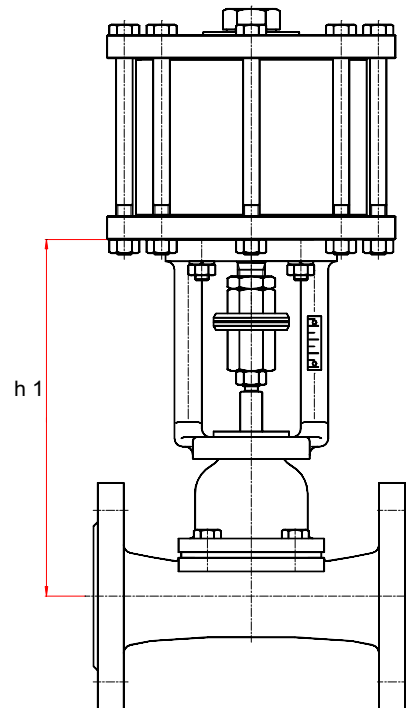
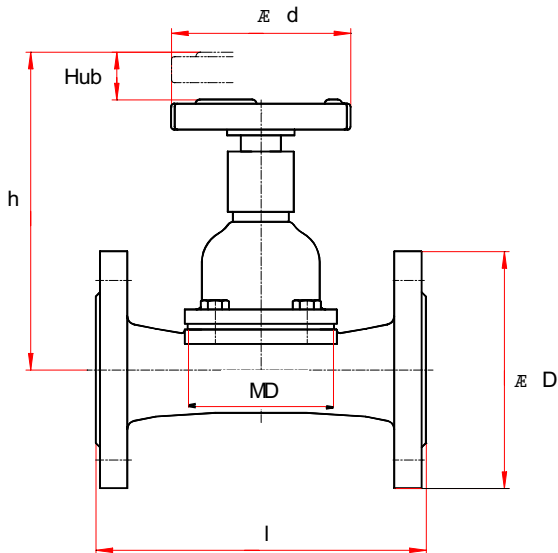

Услов. проход DN	Мембрана MD Æ/A x B	Конструктивная длина l	Фланец размеры Æ D	Ход вентиля Hub	Ручной вентиль			Вес kg	Приводной вентиль	
					Конструктивная высота h*	Маховик Æ d	Поворот маховика прибл.		Конструктивная высота h1*	Приводной фланец
015	70 x 46	130	95	9	93	63	3	2,0	216	F10
020	70 x 46	150	105	21	155	100	7	3,5		
025	86 x 67	160	115					4,0		
032	86 x 67	180	140	6,5						
040	86 x 67	200	150	7,0						
050	111 x 86	230	165	33	220	125	8	10,3	300	
065	136 x 108	290	185	45	280	200	11	16,0	337	F10
080	169 x 134	310	200	46	320	250		20,0	362	
100	Æ 198	350	220	59	370		26,5	382		
125	Æ 230	400	250	73	360		320	15	55,0	444
150	Æ 285	480	285	95	440	400	19	75,0	511	F10/F14
200	Æ 337	600	340	114	560	500	23	125,0	623	F10/F14

SISTOMAT-P  
SISTOMAT-E, MTAЕ/LAE  
SISTOMAT-PC

Типовой паспорт 9210.1  
по требованию.  
Типовой паспорт 8651.1 PC

Все размеры в мм  
\* При гуммировании плюс 5 мм

**Все функциональные детали**  
не соприкасаются с  
перекачиваемой средой

**Упорный подшипник**  
сводит к минимуму  
результатирующие моменты

**Индикатор состояния**  
с интегрированной защитой  
шпинделя повышает  
эксплуатационную надежность

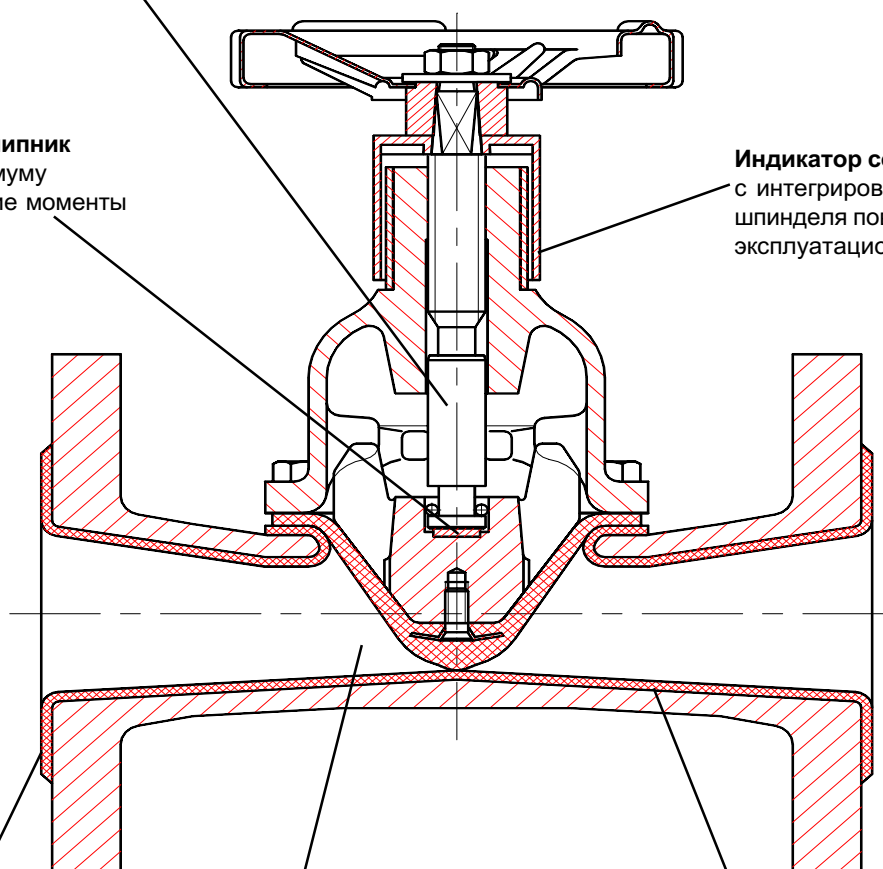

**Футеровка корпуса**  
наносится вплоть  
до фланца

**Форма корпуса**  
обеспечивает направление  
потока с незначительным  
сопротивлением течению,  
без застойных зон,  
без отложений

**Корпус по выбору**  
- без футеровки (JL-1040)  
- с гуммированием  
- с пластмассовым покрытием (JL-1040)

Торговая документация не является техническим документом.  
Сохраняются права на изменения  
в рамках технической модернизации

