

**Ненуждающиеся в техническом уходе мембранные вентили**

**Нержавеющая сталь**

**со сварными концами, соединенными встык**

**диапазон размеров от 1/4" до 4"**

### Область применения

Биотехнология, технология стерильных процессов, пищевая и фармацевтическая промышленность.

### Эксплуатационные данные:

- макс. диапазон допустимых рабочих температур от -22 °F до +285 °F.
- макс. допустимое рабочее давление от вакуума до 235 PSIG.

Обращайтесь за информацией к техническому паспорту за номером 8644.2

SISTOMAT-P предназначен для рабочего давления, равного 85 PSIG.

- миним. эксплуатационное давление (давление воздуха) 80 PSIG.
- макс. эксплуатационное давление (давление воздуха) 145 PSIG.

### Исполнение

Вентиль с мягким уплотнением, сливного типа, Y- формы и T- формы, работает от ручного или пневматического привода. Уплотнение в проточной части и с внешней стороны полностью помещенной в корпус мембраны, без зоны задержки.

Подходит для стерилизации, а также для SIP и CIP.

### Привод: SISTOMAT-P

LAP-SF защита от повреждения - закрытие пружины

LAP-ЦF защита от повреждения - открытие пружины

### Спецификация

Вентиль - с концами, приваренными встык U.S. OD TUBING

EN V 10220 (ISO 4200)

DIN 11850

- изготовлен и испытан

DIN 3359

- маркировка

DIN/EN 19 (ISO 5209)

### Проверка

Сертификат - материал

EN 10204 2.2

EN 10204 3.1 B

- конечная проверка

EN 10204 3.1 B

Вентили SISTO отвечают требованиям Директивы 97/23/EG (PED) Приложения I для жидкостей групп 1 и 2, относящихся к оборудованию высокого давления.

### Материалы

Корпус	Нержавеющая сталь	AISI 316L	DIN 1.4435
Кожух	Нержавеющая сталь	AISI 304/304H	DIN 1.4301
Нажимная деталь	Нержавеющая сталь	AISI 303	DIN 1.4305
Мембрана	EPDM (FDA)		
Винты	Нержавеющая сталь	AISI 304/304H	DIN 1.4301

### Варианты материалов

Корпус:	Нержавеющая сталь	AISI 904L	DIN 1.4539
Мембрана:	TFM/EPDM		
	PTFE/EPDM		

### Варианты конструкционного исполнения

Исполнение корпуса:	Y-форма, T-форма дополнительные варианты исполнения по запросу
Соединение корпуса:	в соответствии с требованиями заказчика
Комплектующие:	ограничитель-выключатель, регулируемый ограничитель длины хода, установочное и активационное устройство

### Доводка внутренней поверхности

полированная
дополнительно электрополированная
дополнительные варианты исполнения по запросу

### Для всех запросов / заказов просим указывать:

1 - Тип	6 - перекачиваемая среда
2 - Ду	7 - качество поверхности
3 - рабочее давление	8 - качество мембраны
4 - эксплуатационное давление	9 - привод
5 - рабочая температура	10 - Сертификат



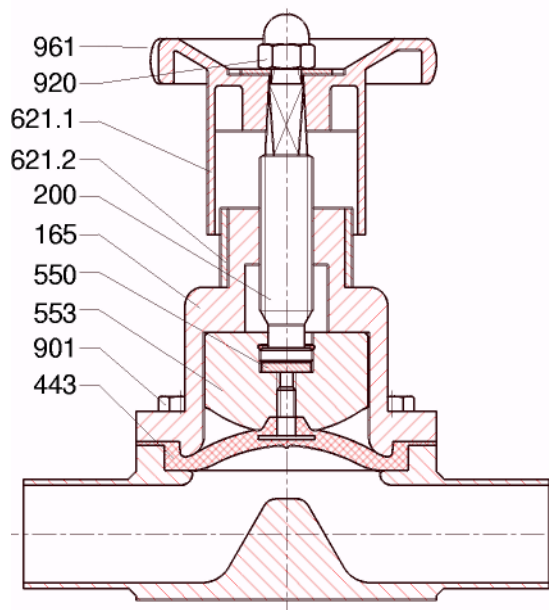

SISTO-C с ручным штурвалом

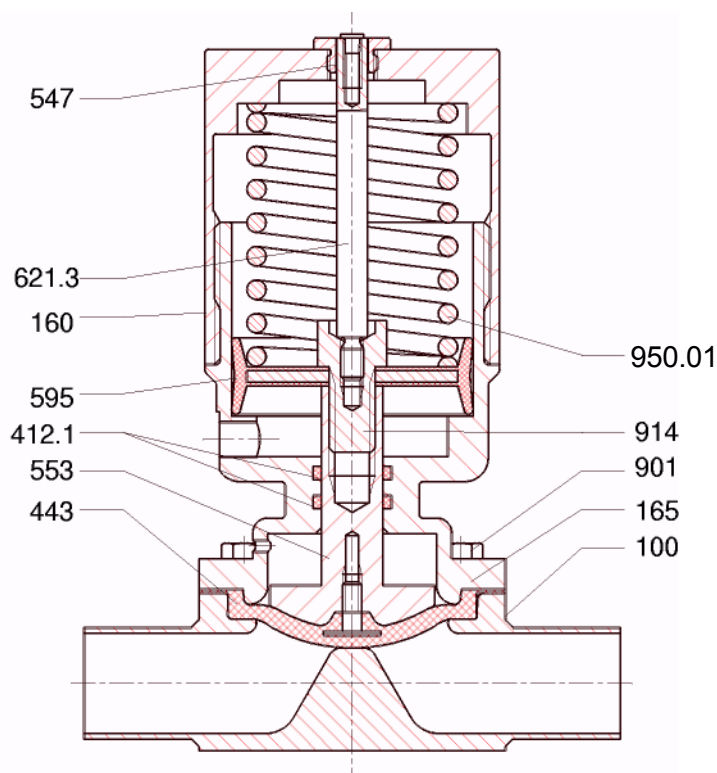
SISTOMAT-P  
тип SISTO-C с пневматическим приводом  
функция: защита от повреждения - закрытие  
пружины, тип LAP-SF

№ поз.	Наименование	Материал	Примечание
100	Корпус	AISI 316L	Цельнокованный
160	Колпачковая гайка	AISI 304/304 H	1/8"-3/8" AISI 303
165	Кожух	AISI 304/304 H	1/8"-3/8" AISI 303
200	Шток	AISI 430 F	
412.1*	Уплотнительное кольцо круглого сечения	Viton	
412.2	Уплотнительное кольцо круглого сечения	Viton	
412.3	Уплотнительное кольцо круглого сечения	Viton	
443*	Мембрана	EPDM	FDA
547	Втулка поршневого штока	AISI 303	
550	Диск	PTFE	
553	Нажимная деталь	AISI 303	
595*	Поршень	A620/NBR	
621.1	Индикатор наивысшего положения	ABS	
621.2	Индикатор наинизшего положения	ABS	
621.3	Индикатор положения	AISI 303	
901	Винт с 6-гранной головкой	AISI 308/305	DIN 933
914	6-гранная гайка	AISI 304/304 H	
920	Гайка	AISI 303	DIN 1587
950.1	Пружина	AISI 301	
961	Ручной штурвал	DELRIN	1/4"-3/8"
961	Ручной штурвал	ABS	1/2"-3/4"
961	Ручной штурвал	A 620/RN	1 1/2"-4"

\* Рекомендуемые запасные части

Инструкция по монтажу / демонтажу

Пределы области применения материалов

Вентиль 8661.270  
 SISTOMAT®-P 8661.272  
 Технический паспорт 8630.165

Размеры

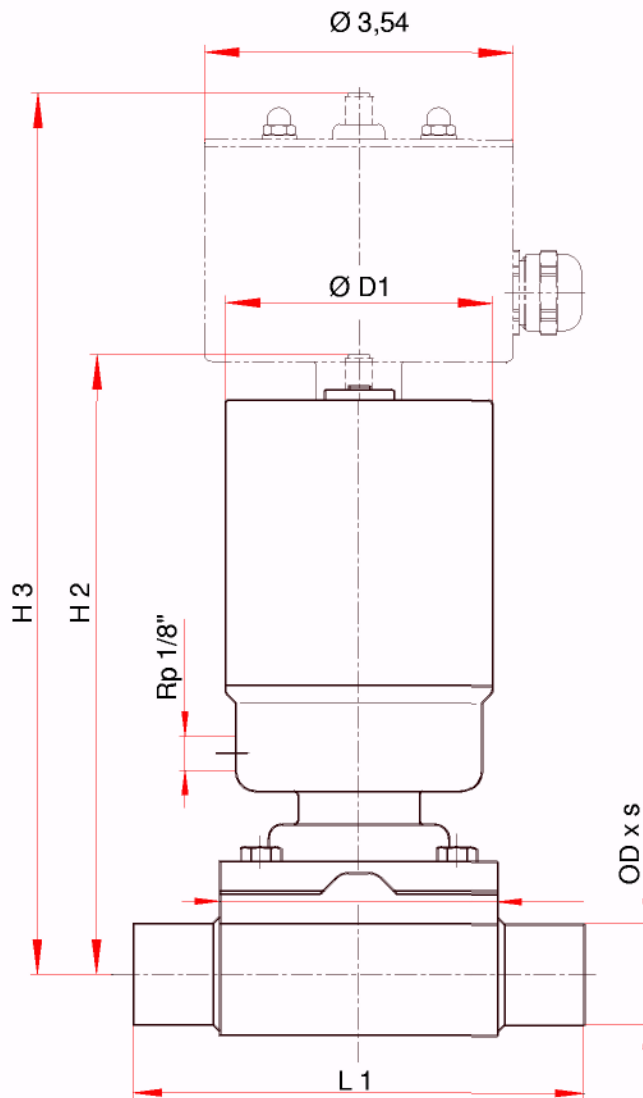

Важные моменты при установке кожуха: положение маркировочной таблички должно совпадать с линией уплотняющей перегородки для обеспечения правильного функционирования вентиля.

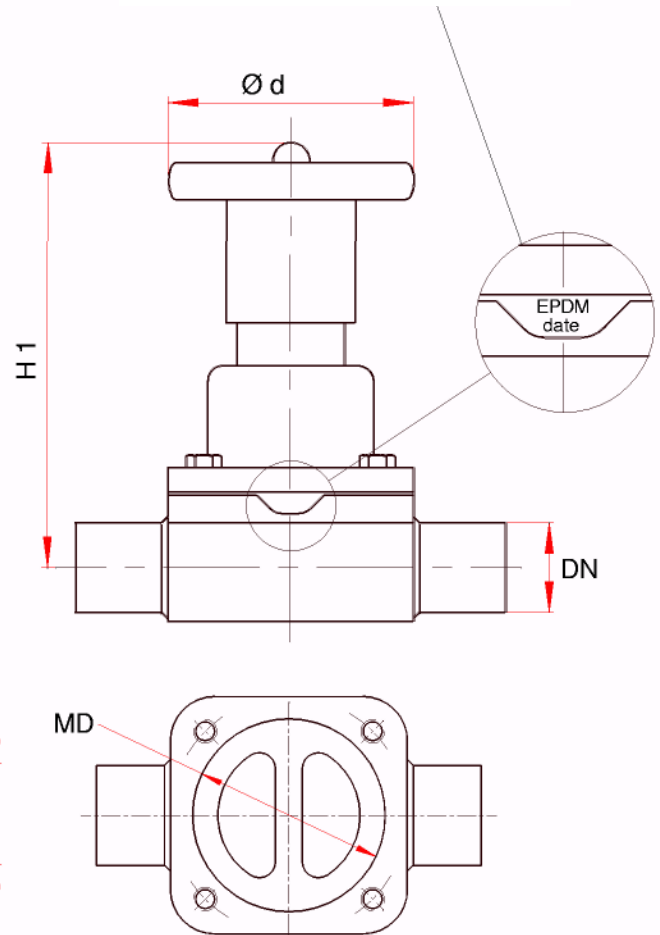

Условный проход вентиля	Габаритная длина	Маркировка мембраны	Сварные концы		Высота	Высота	Высота	Ручной штурвал	Привод	Емкость привода	Длина хода вентиля	Ручной вентиль	Приводной вентиль
			Размер трубы	Толщина стенки									
Dy	L1	MD	OD	s	H1*	H2*	H3*	Ø d	Ø D1	дюйм <sup>3</sup>	дюйм	фунты	фунты
1/4	3.15	30	1/4	0.048	2.13	3.35	6.3	1.39	1.77	0,610	0.2	1.1	1.76
3/8	3.15	30	3/8	0.048	2.13	3.35	6.3	1.39	1.77	0,610	0.2	1.1	1.76
1/2	4.53	40	1/2	0.065	4.06	4.72	7.68	2.48	2.09	1,525	0.28	2.65	3.97
3/4	4.53	40	3/4	0.065	4.29	4.80	7.76	2.48	2.09	1,525	0.28	3.08	4.40
1	5.12	65	1	0.065	5.47	7.17	10.12	3.15	3.03	5,492	0.59	3.53	7.72
1 1/4	5.51	65	1 1/4	0.065	5.67	7.32	10.28	3.15	3.03	5,492	0.59	4.40	8.60
1 1/2	7.09	92	1 1/2	0.065	6.81	8.86	11.81	3.94	3.94	12,204	0.87	6.60	15.0
2	7.48	92	2	0.065	7.0	9.06	12.0	3.94	3.94	12,204	0.87	8.60	16.97
2 1/2	7.87	115	2 1/2	0.065	7.87	12.0	14.96	4.92	6.5	35,394	1.02	26.45	37.47
3	10.0	168	3	0.065	11.02	16.14	19.09	7.87	9.45	146,457	1.77	50.70	97.0
4	12.0	168	4	0.083	11.02	16.14	19.09	7.87	9.45	146,457	1.77	50.70	97.0

все размеры в дюймах  
дополнительные размеры по запросам  
\* приблизительно

## Варианты корпуса

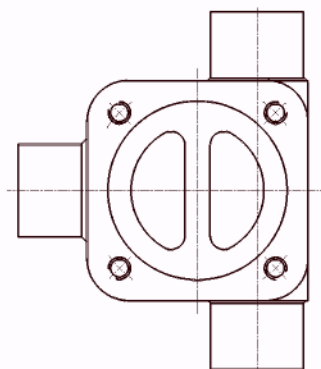

SISTO-CT

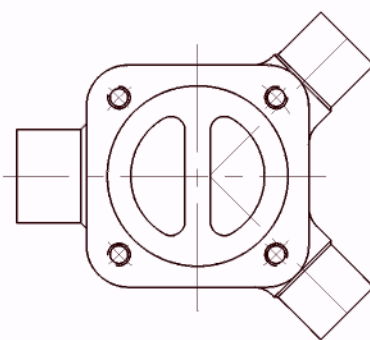

SISTO-CY

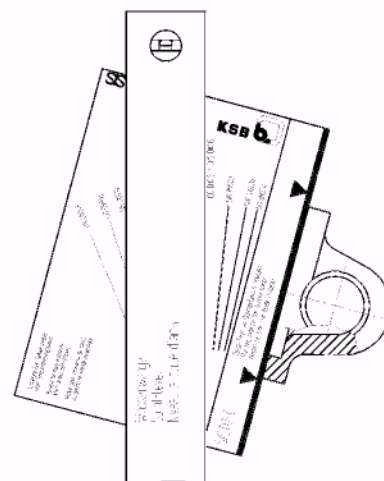

SISTO-C

Чтобы обеспечить самоосушение системы трубопровода корпус клапана должен быть присоединен в трубопровод под посредством сварки специальным углом.

Лекало, поставляемое с клапаном указывает соответствующие углы.

## Вариант модульной конструкции

Различные клапаны могут быть скомбинированы в соответствии с требованиями заказчика.

Возможно обеспечить очистку и стерилизацию без образования остатков в клапанах и модулях.

### Примеры:



Диаграмма 1: путь потока буферной жидкости

Диаграмма 2: путь потока очищающих жидкостей

Диаграмма 3: путь потока стерилизующего пара

## Варианты приводов

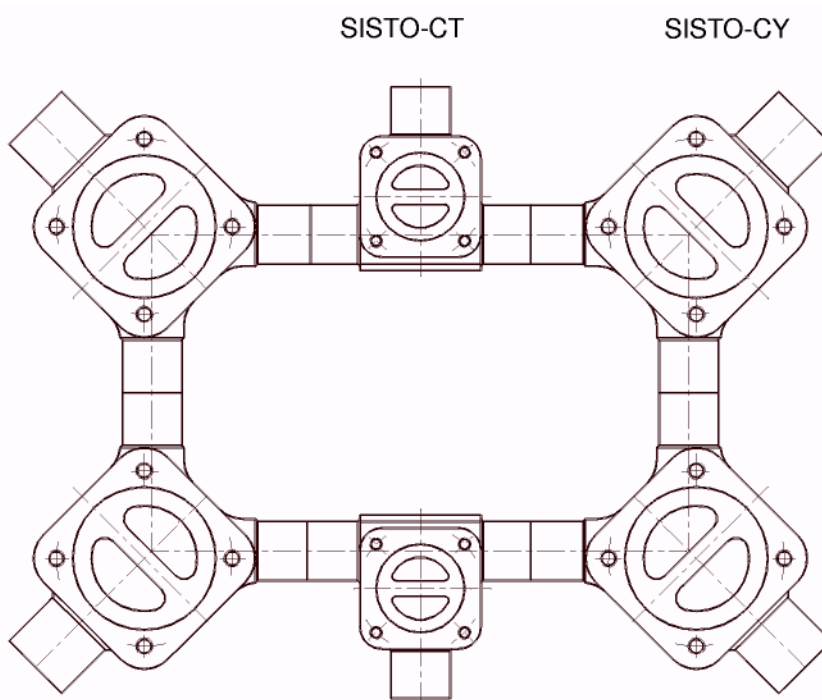
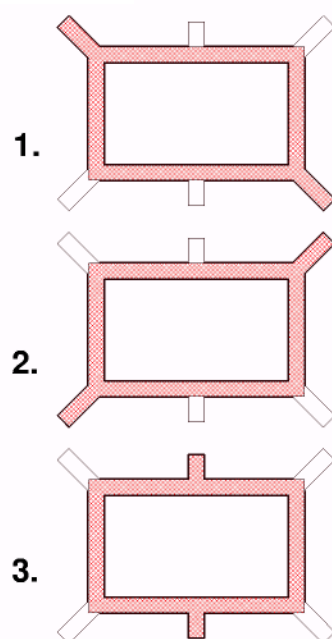
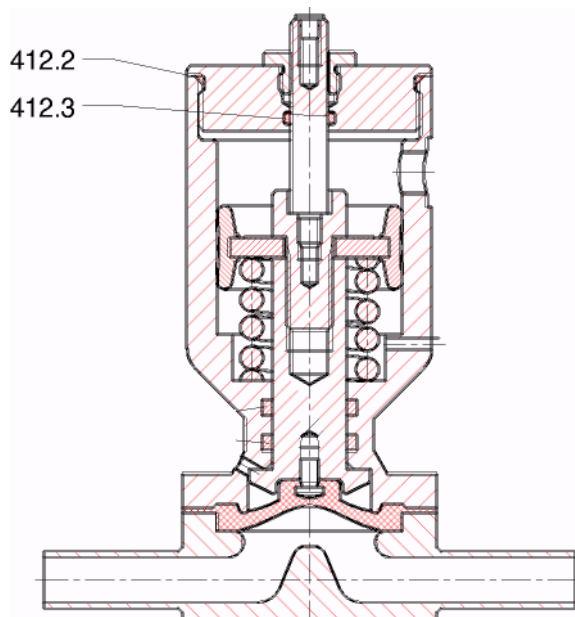
**SISTOMAT-P**

Тип SISTO-C 1/2 дюйма с пневматическим приводом.  
Функция: защита от повреждения - открытие пружины, тип LAP-ЦФ

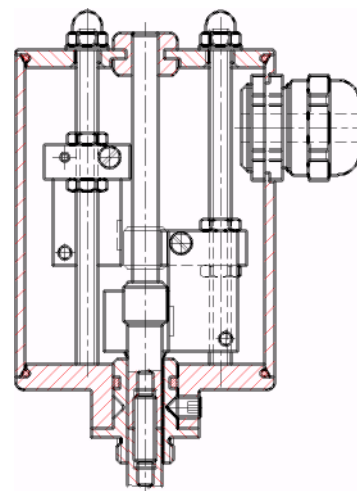

Конструкция ограничителя-выключателя в камере из нержавеющей стали, IP67. Кострукция с защитой от повреждения - закрытие пружины (SF) и защитой от повреждения - открытие пружины (ЦФ)

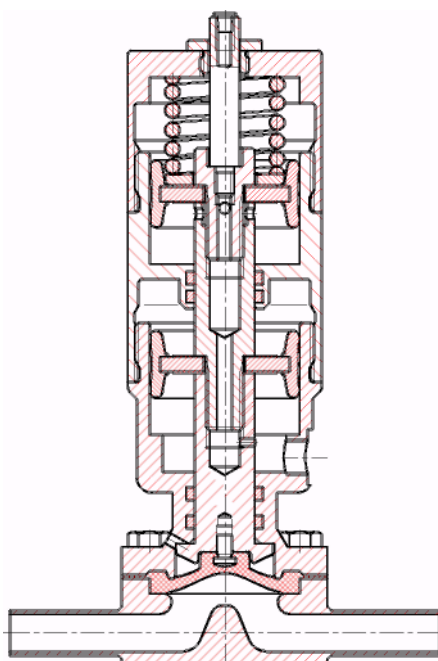

SISTOMAT-P тип SISTO-C с пневматическим приводом с двойным поршнем для более высокого давления в линии или усилия запираания, или для более низкого давления имеющейся подачи воздуха.  
Функция: защита от повреждения - закрытие пружины LAP-SF

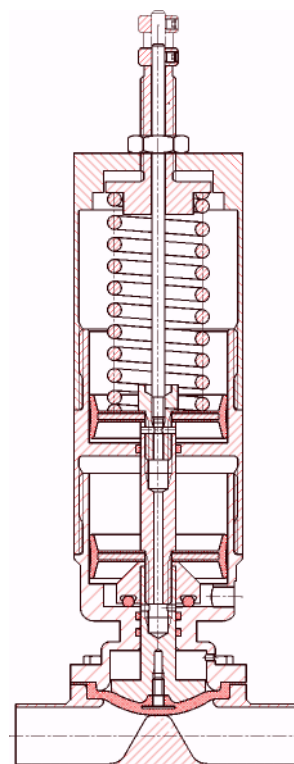

SISTOMAT-P тип SISTO-C с пневматическим приводом с двойным поршнем и натяжной подстроечной пружиной для разгрузки давления посредством регулирования длины хода.

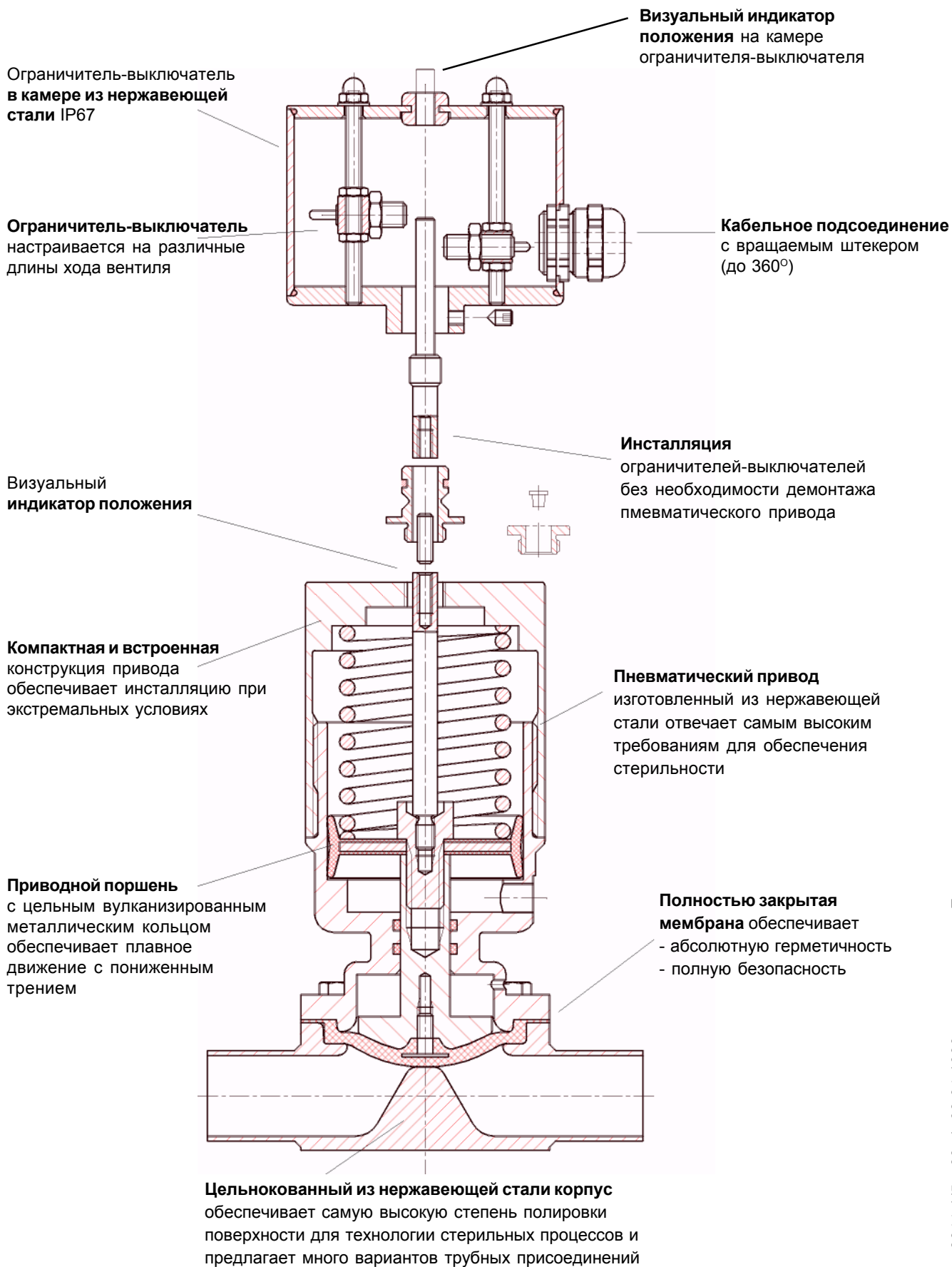

Торговая документация не является техническим документом.  
Сохраняются права на изменения в рамках технической модернизации

8644.1/5 - 60 / 08.04.1999