



## Обратные клапаны со сдвоенной пластиной

**Чугунный корпус: PN 16**  
**Корпус из ковкой стали: PN 25**  
**Типоразмеры 50-600 мм (2-24 дюйма)**

### Области применения

- Отопление, кондиционирование.
- Насосные станции, водоснабжение, ирригация, водоподготовка...
- Общая транспортировка: вода, воздух, промышленные газы

### Эксплуатационные данные

- Рабочая температура:
  - чугунный корпус: от  $-5^{\circ}\text{C}$  до  $+100^{\circ}\text{C}$ ,
  - корпус из ковкой стали: от  $-18^{\circ}\text{C}$  до  $+100^{\circ}\text{C}$ .
- Максимально допустимое рабочее давление (M.W.P.):
  - чугунный корпус: 16 бар,
  - корпус из ковкой стали: 25 бар.
- Вакуумное устройство обеспечивает вакуум практически до 0 бар
- Максимальная скорость потока среды:
  - жидкости: см. диаграмму на стр. 3
  - газы: 75 м/сек.

### Конструкционное исполнение

- Монолитный дисковый корпус обеспечивает длительный срок эксплуатации и коррозионную устойчивость.
- Конфигурация сдвоенной пластины.
- Металлическое / эластомерное уплотнение.
- Уплотнение выше по течению / ниже по течению потока в соответствии со стандартами NF E 29-311 норма 3, ISO 5208 категория A, API 598 и DIN 3230 норма 1.
- Установочные размеры в соответствии со стандартами
  - API 594 класс 125 для обратных клапанов с чугунным корпусом, за исключением типоразмеров 65-300 мм (2 1/2 - 12 дюймов).
  - API 594 класс 150 для обратных клапанов с корпусом из ковкой стали.
- Присоединение между фланцами в соответствии с:
  - PN 10, 16 и ANSI B 16.1 класс 125 для обратных клапанов с чугунным корпусом,
  - PN 10, 16, 20, 25 и ANSI B 16.5 класс 150 для обратных клапанов с корпусом из ковкой стали.
- Маркировка согласно стандарту EN 19.

### Наружное покрытие

- Полиуретановое красочное покрытие, толщина 80 мкм, синий цвет RAL 5002.
- Корпус из нержавеющей стали: травление и пассивация

### Материалы

	AMRI Код
• Корпус: <ul style="list-style-type: none"><li>- чугун ASTM A 126 класс B</li><li>- ковкая сталь ASTM A 395</li></ul>	3t 3g
• Пластины: <ul style="list-style-type: none"><li>- нержавеющая сталь ASTM A 351 gr.CF 8M (ND<math>\leq</math>200)</li><li>- ковкая сталь ASTM A 395 (ND<math>\geq</math>250)</li></ul>	6 3g
• Металлическое / эластомерное уплотнение с седлом из AMRING® с высоким содержанием нитрила	K
• Пружины из нержавеющей стали сорт 316	

Описание других деталей см. в спецификации деталей (стр. 2).

### Данные, указываемые при заказе

- Обратные клапаны MODEL 2000 в соответствии с техпаспортом 8480.1/3-10.
- Типоразмер.
- Схема расположения присоединительных отверстий.
- Условия эксплуатации:
  - природа среды,
  - давление,
  - температура.

**Оборудование AMRI отвечает стандарту  
ISO 9001.**

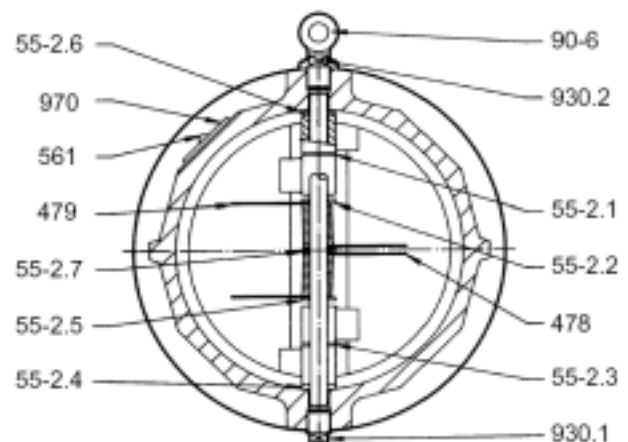
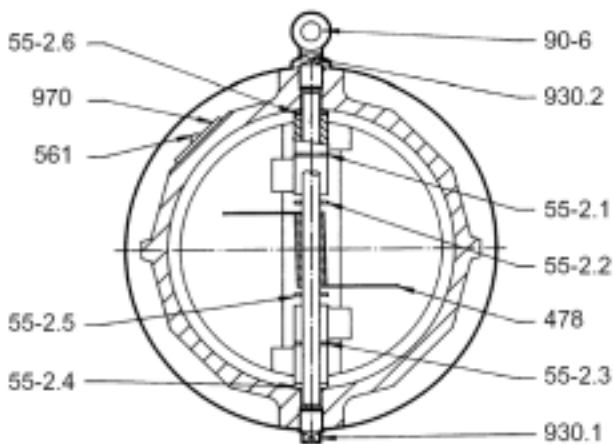
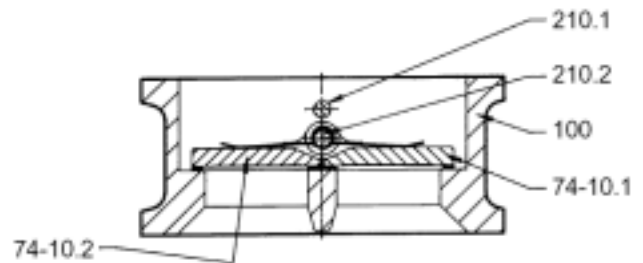
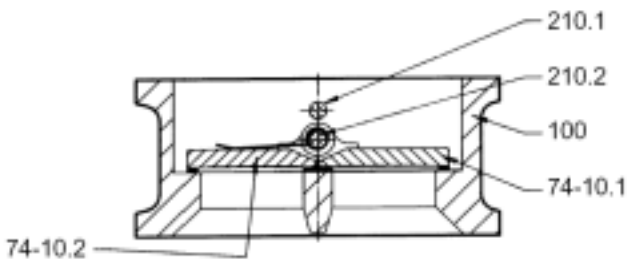
**Конструктивное исполнение**
**Типоразмеры 50 - 350 - 450 мм (2 - 14" - 18")  
(одинарная пружина)**
**Типоразмеры 400, 500 и 60 мм (16", 20" и 18")  
(двойная пружина)**

Номер детали	Наименование	Размер (мм)	Материал исполнения
100	Корпус	50 - 600	Чугун или ковкая сталь
210.1	Шпилька клапанной тарелки	50 - 600	Нержавеющая сталь сорт 316
210.2	Шпилька клапанной тарелки	50 - 600	Нержавеющая сталь сорт 316
478	Пружина (правая сторона)	50 - 600	Нержавеющая сталь сорт 316
479	Пружина (левая сторона)	400, 500, 600	Нержавеющая сталь сорт 316
55-2.1	Фрикционный диск	50 - 600	Наполненный PTFE или нерж. сталь сорт 316 L
55-2.2	Фрикционный диск	50 - 600	Наполненный PTFE или нерж. сталь сорт 316 L
55-2.3	Фрикционный диск	50 - 600	Наполненный PTFE или нерж. сталь сорт 316 L
55-2.4	Фрикционный диск	50 - 600	Наполненный PTFE или нерж. сталь сорт 316 L
55-2.5	Фрикционный диск	50 - 600	Наполненный PTFE или нерж. сталь сорт 316 L
55-2.6	Фрикционный диск	50 - 600	Наполненный PTFE или нерж. сталь сорт 316 L
55-2.7	Фрикционный диск	400, 500, 600	Наполненный PTFE или нерж. сталь сорт 316 L
561	Винт с пазом	50 - 600	Нержавеющая сталь
74-10.1	Пластина	50 - 600	Нержавеющая сталь (ND≤200) или ковкая сталь (ND≥250)
74-10.2	Пластина	50 - 600	Нержавеющая сталь (ND≤200) или ковкая сталь (ND≥250)
90-6	Болт с ушком	200 - 600	Углеродистая сталь
930.1	Стопорная шпилька клапанной тарелки	50 - 600	Углеродистая сталь
930.2	Шарнирный палец клапанной тарелки	50 - 600	Углеродистая сталь
970	Идентификационная табличка	50 - 600	Нержавеющая сталь

**Перечень моделей**

Класс давлений	Корпус	Пластины	Седло
PN 16 Класс 125	Чугун	Размеры 50-200 (2-8") Нержавеющая сталь	Высокое содержание нитрила
PN 25 Класс 150	Чугун	Размеры 250-600 (10-24") Ковкая сталь	

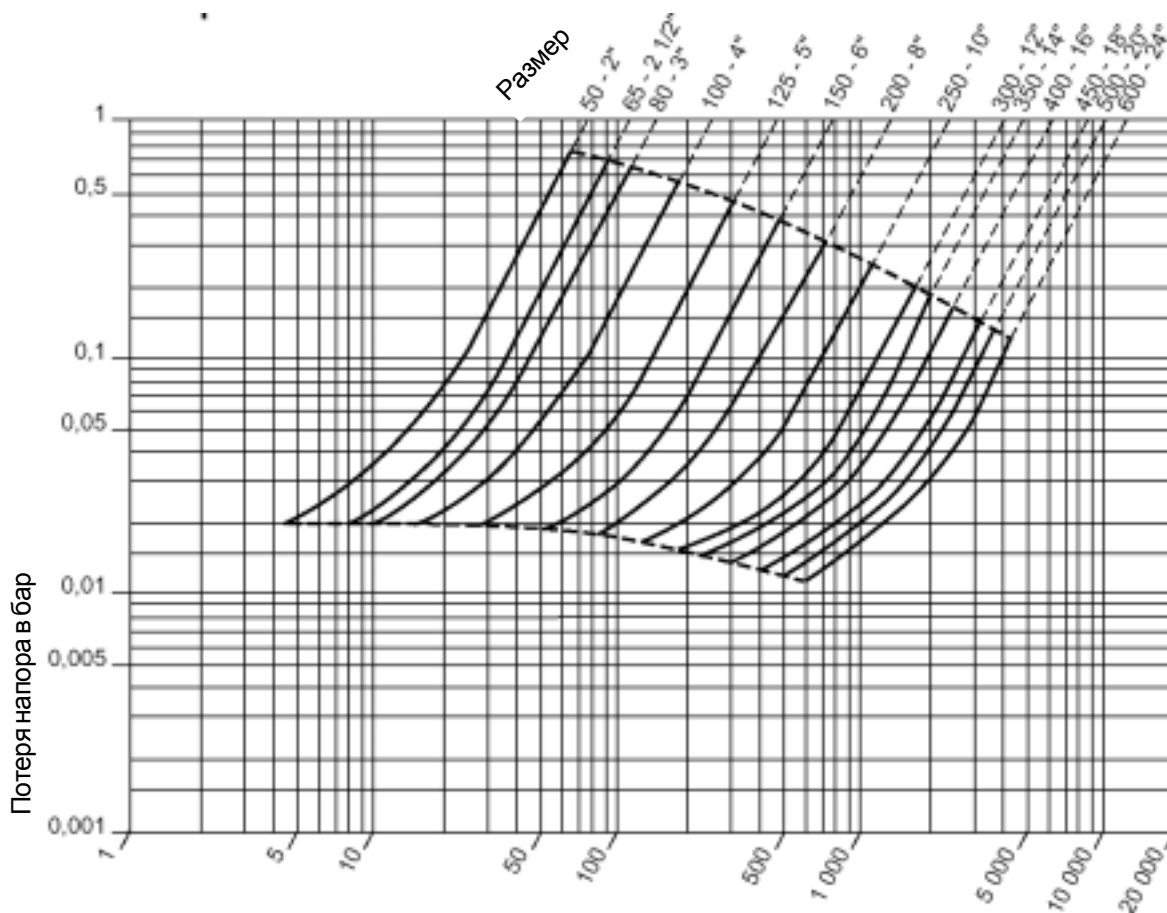
**Зависимость давления от потока воды**

Диазон, отвечающий сплошным линиям, определяет диапазон скорости потока для оптимального применения обратного клапана.

**Гидравлические характеристики**

Размер		Коэффициент расхода в открытом положении		Zeta	Размер		Коэффициент расхода в открытом положении		Zeta
мм	дюймы	Kvo	Cvo		мм	дюймы	Kvo	Cvo	
50	2	75	87	1,77	250	10	2300	2668	1,18
65	2 1/2	112	130	2,27	300	12	3850	4466	0,87
80	3	141	163	3,29	350	14	4600	5336	1,13
100	4	240	278	2,77	400	16	6000	6960	1,13
125	5	450	522	1,92	450	18	8500	9860	0,91
150	6	750	870	1,43	500	20	10000	11600	0,99
200	8	1300	1508	1,51	600	24	12500	14500	1,32

Единицы измерений: Kvo в м<sup>3</sup>/час/бар<sup>1/2</sup> - Cvo в галлонах США/мин/PSI<sup>1/2</sup>

**Размеры (мм) и вес (кг)**

**PN 16 - Чугунный корпус - Типоразмеры 50 - 200 мм: модель 3t 6K**  
**Типоразмеры 250 - 600 мм: модель 3t gK**

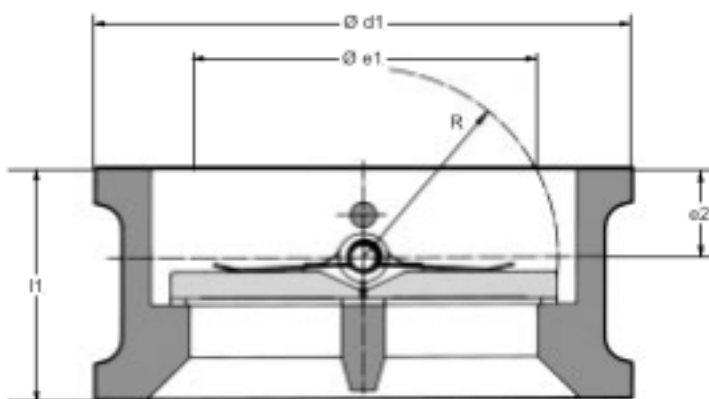

Размер		Присоединение PN 10		Присоединение PN 16		Присоединение Класс 125		Усредненный вес кг
мм	дюймы	Ø d1	l1	Ø d1	l1	Ø d1	l1	
50	2	110	54	110	54	104,9	54	1,5
65	2 1/2	130	54	130	54	123,9	54	2,8
80	3	145	57	145	57	136,6	57	3,6
100	4	165	64	165	64	174,7	64	4,5
125	5	195	70	195	70	196,8	70	6,5
150	6	221	76	221	76	222,2	76	9
200	8	276	95	276	95	279,4	95	16
250	10	331	108	331	108	339,5	108	27
300	12	381	143	386	143	409,4	143	42
350	14	440	184	446	184	450,8	184	77
400	16	491	191	498	191	514,3	191	107
450	18	541	203	558	203	536,7	203	134
500	20	596	213	620	213	606,5	213	170
600	24	698	222	737	222	717,5	222	254

Размер		Допуски для пластины		
мм	дюймы	e1	e2	R
50	2	35	25,8	30
65	2 1/2	57	26	36
80	3	75	25,6	42
100	4	99	29,6	54
125	5	123	30,8	65
150	6	155	28,8	79
200	8	198	40	103

Размер		Допуски для пластины		
мм	дюймы	e1	e2	R
250	10	248	39,9	127
300	12	291	56,8	153
350	14	302	93,9	175
400	16	366	89,9	200
450	18	422	86,1	224
500	20	471	94,3	250
600	24	577	87,5	298

**Размеры (мм) и вес (кг)**

PN 25 - Ковкая сталь - Типоразмеры 50 - 200 мм: модель 3t 6K  
 Типоразмеры 250 - 600 мм: модель 3t gK

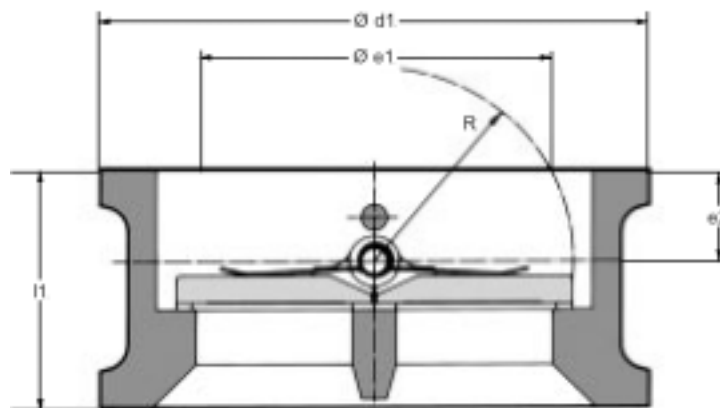

Размер		Присоединение PN 10		Присоединение PN 16		Присоединение PN 20		Присоединение PN 25		Присоединение Класс 125		Усредненный вес кг
мм	дюймы	Ø d1	l1	Ø d1	l1	Ø d1	l1	Ø d1	l1	Ø d1	l1	
50	2	104,6	60	104,6	60	104,6	60	104,6	60	104,6	60	2,3
65	2 1/2	123,7	67	123,7	67	123,7	67	123,7	67	123,7	67	2,7
80	3	136,4	73	136,4	73	136,4	73	136,4	73	136,4	73	3
100	4	164	73	164	73	174,5	73	170	73	174,5	73	6
125	5	194	86	194	86	194	86	194	86	194	86	10
150	6	220	98	220	98	220	98	226	98	220	98	13,3
200	8	275	127	275	127	275	127	286	127	275	127	25
250	10	330	146	330	146	330	146	343	146	330	146	39
300	12	380	181	380	181	407,8	181	403	181	409,5	181	68
350	14	440	184	446	184	449,2	184	460	184	450,8	184	79
400	16	491	191	498	191	512,8	191	517	191	514,4	191	109
450	18	541	203	558	203	547,8	203	567	203	549,3	203	125
500	20	596	219	620	219	605	219	627	219	606,4	219	171
600	24	698	222	737	222	716,3	222	739	222	717,5	222	245

Размер		Допуски для пластины		
мм	дюймы	e1	e2	R
50	2	-	33,6	30
65	2 1/2	36	32,6	36
80	3	50	36,3	42
100	4	84	38,6	54
125	5	107	42,7	65
150	6	142	44,6	81
200	8	191	48,3	104

Размер		Допуски для пластины		
мм	дюймы	e1	e2	R
250	10	238	56	128
300	12	280	70,4	154
350	14	307	91	175
400	16	379	77,1	201
450	18	431	76,5	225
500	20	482	81,5	251
600	24	585	76,4	299

### Установка

Конструкция обратного клапана MODEL 2000 позволяет быстро и легко установить его между стандартизованными фланцами:

- уменьшенный вес и габаритные размеры,
- не требуется никаких дополнительных крепежных опор для труб,
- подходит как к горизонтально, так и к вертикально направленному потоку,
- для установки клапана не требуется никаких специальных инструментов,
- не требуется значительного технического обслуживания.

Обратные клапаны MODEL 2000 в стандартной конфигурации предлагаются с плоскими присоединительными фасками (FF). По запросу они также поставляются с выступающими фасками (RF). Фланцевые поверхности обработаны шлифованием (Ra max.: 3,2 мкм) или полированием.

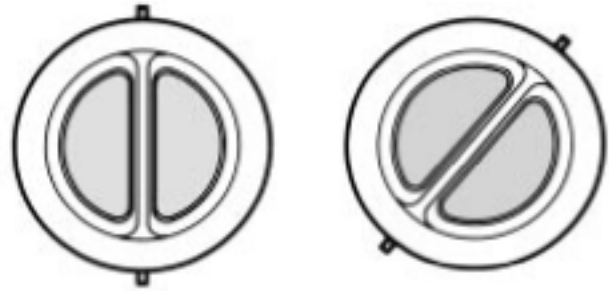
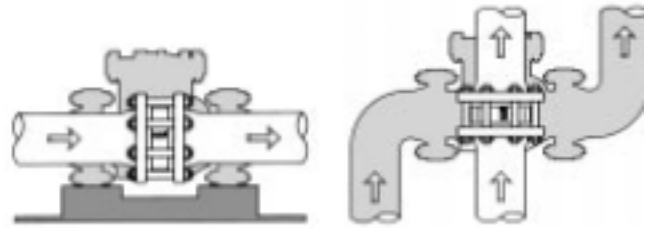

ПРАВИЛЬНО

НЕПРАВИЛЬНО

### Оптимальная установка

В горизонтальных трубах обратный клапан должен всегда устанавливаться на своем шарнирном пальце в вертикальном положении.

В системе трубопроводов должно быть учтено минимальное расстояние между положением обратного клапана и коленчатым патрубком или Т-образным патрубком.

Приведенные чертежи демонстрируют некоторые конфигурации горизонтальной трубы (вид сверху), в которой установлен обратный клапан на своем шарнирном пальце в вертикальном положении.

В случае установки обратного клапана ниже по течению потока от коленчатого патрубка, Т-образного патрубка, насоса или клапана вызывающего нарушение потока, минимальное рекомендованное расстояние от обратного клапана до этого узла, составляет 6 проходных диаметров.

Когда обратный клапан установлен выше по течению от такого узла, необходимое минимальное расстояние от обратного клапана до этого узла составляет по крайней мере 2 проходных диаметра.

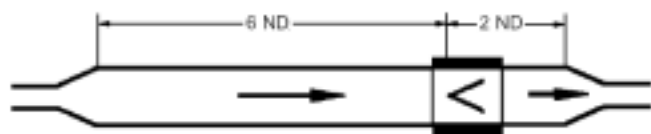
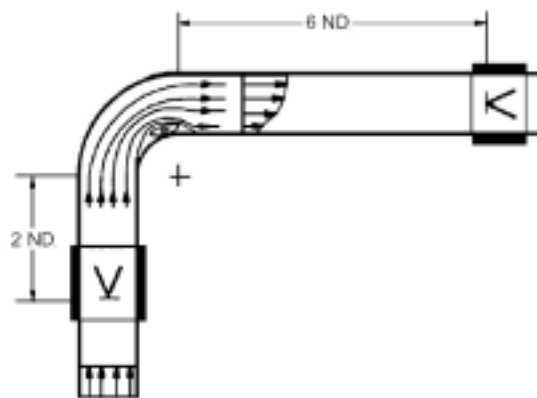
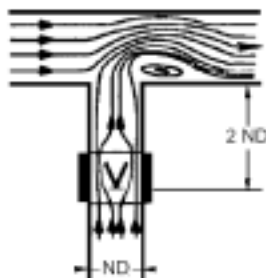
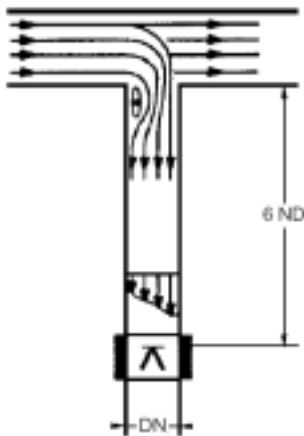

Сохраняются права на технические изменения

8480.1/3-10 / 30.11.00